

ANLEITUNG FÜR DEIN DIY-ERLEBNIS

DEIN SET ENTHÄLT:

- 1x Blumentopf
- 1x Beton
- 1x Gummimatte mit Klebeband
- 1x Hanfseil
- 1x Klebeband
- 2x Schleifpapier
- 1x Spachtel
- 1x Reißzwecke
- + Liebe
- + Abenteuer

FARBE

Wenn du dich bis jetzt noch nicht für eine Farbe entschieden hast, ist das gar nicht schlimm. Achte beim Kauf darauf, dass sie für Beton geeignet ist!

Kann Macken in Türen verursachen.

SOLLTEST DU ZUHAUSE HABEN:

- Bücher
- Stift
- Öl
- Küchenwaage
- Schere
- Handschuhe
- Schleifklotz
- Atemschutzmaske
- Schutzbrille
- evtl. Zirkel

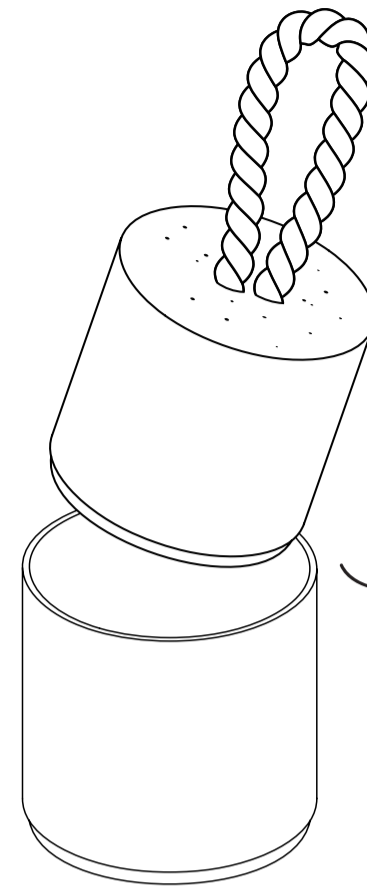
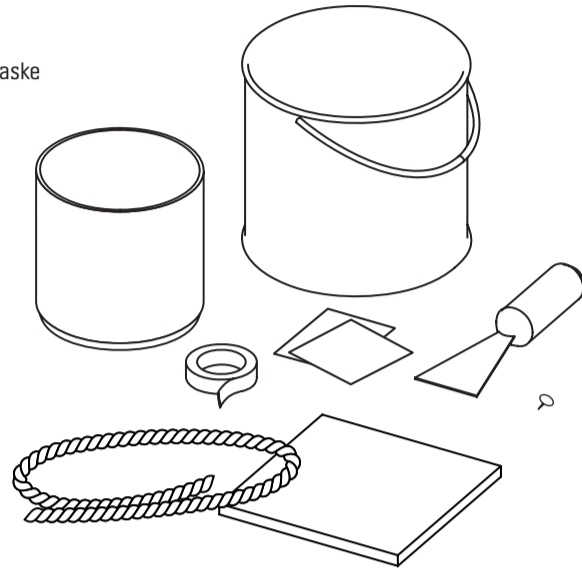

Auf dem Betoneimer findest du noch ein paar Sicherheitshinweise zum Thema Beton. Die solltest du beachten.

SCHRITT FÜR SCHRITT!

HINWEIS!

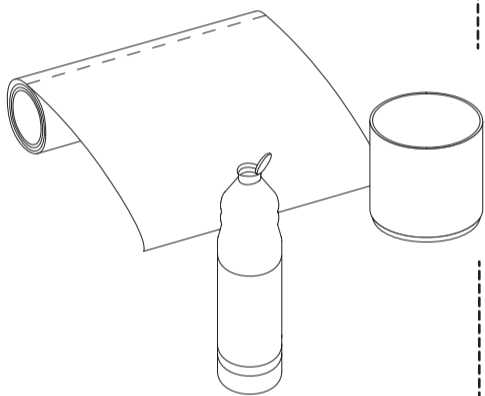

Die Gießform muss mit Öl oder einem ähnlichen Trennmittel eingefettet werden, damit sich die fertigen Teile besser von der Gießform lösen.

1 Beton mischen und gießen

Beton, Wasser, Waage, Spachtel



Man braucht **1 kg Beton + 140 g Wasser.**
Tipp: Der Beton sollte die Konsistenz von Rührteig haben.

Benutze den Betoneimer zum Anmischen und verwende so viel Beton wie oben angegeben. Zum genauen Abmessen nimm dir eine Küchenwaage zu Hilfe. Den Beton gleichmäßig und klumpenfrei anzurühren ist zwar etwas Muskelarbeit, aber je besser du rührst, stocherst und gräbst, desto schöner wird dein Türstopper. Lasse dann den Beton in die Form laufen, bis er 1 cm unter der Oberkante steht. Fast wie Backen! :)

2 Griff einlassen

Seil, Klebeband

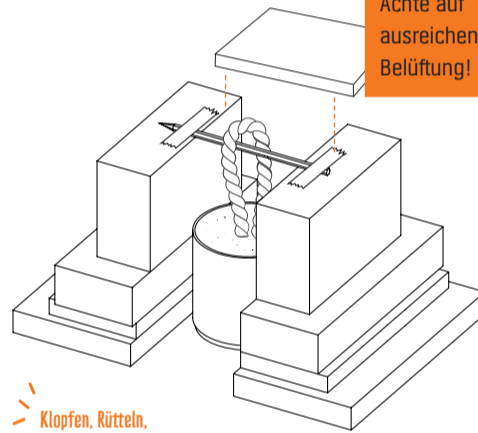

Achte auf ausreichende Belüftung!

Klopfen, Rütteln, Blasen raus ...

Stell die Form auf eine ebene Unterlage. Nimm das Seil, knicke es mittig und klebe beide Enden mit Klebeband aneinander fest. Dann klebe noch eine Verbindung etwas höher, aber nicht höher, als der Beton im Topf ist. Jetzt wird gedippt! Lasse das Seil langsam mittig in den Beton ein, bis es unten aufsitzt. Nun brauchst du noch links und rechts neben dem Topf Stützen, denn das Seil will zur Seite kippen. Staple dir hierfür am besten zwei Türmchen aus Büchern oder Zeitschriften. Fixiere das Seil dann mit einem Stift und Klebeband und beschwere es von oben, damit es nicht hinausrutscht.

3 Gummifuß schneiden

Gummimatte, Schere, Stift, Zirkel

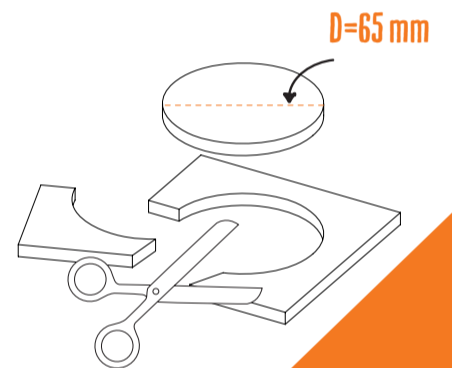

Während der Beton aushärtet, zeichne dir einen Kreis mit 65 mm Durchmesser auf die Gummimatte und schneide ihn aus. Das Klebeband auf der Rückseite der Matte schneidest du einfach mit. Wir drücken dir die Daumen für den perfekten Kreis!

4 Beton ausformen

Gießform, angemischten Beton, Spachtel

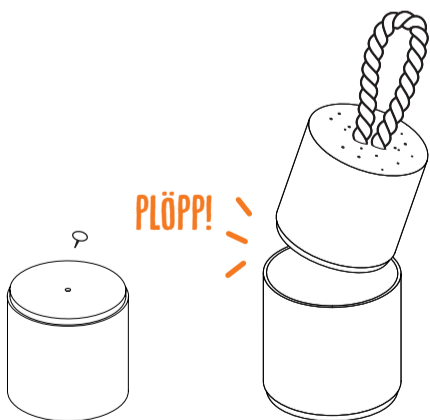

Piekse mit der Reißzwecke ein Loch in die Unterseite der Gießform. Dies erleichtert dir später das Ausformen. Wenn der Beton vollkommen durchgehärtet ist – das dauert mindestens 48 Stunden – kannst du ihn vorsichtig an dem Seil aus der Form ziehen. Mit dem Schleifpapier kannst du, falls du möchtest, die Oberseite und die Kante versäubern.

5 Gummifuß anbringen

Türstopper, Gummimatte

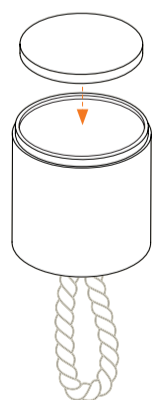

Am Gummifuß die Klebebandfolie abziehen, mittig platzieren und ordentlich andrücken. Wenn du möchtest, kannst du dein Werk nun noch mit Farbe verschönern. Juhuu! Nie mehr knallende Türen! Oder Kippende Bücher :) ...

Jetzt kannst du deinen Türstopper farblich gestalten!

Fertig!

